

## [ 75 T 型 ] 多功能卷筒热转印 / 加热显色机

[ mod. 75T ] Thermoprinting and reactivation of direct-to-textile inks



意大利盟帝75T满足了多种客户的不同需求可灵活的选用各种不同的工作模式，是入门级客户的最佳选择。

工作模式如下：

- 1) 可直接将印在面料上的图案进行加热显色
- 2) 通过转印纸进行转印
  - 卷（转印纸）对卷（布）转印
  - 卷（转印纸）对裁片（布）转印
  - 裁片（转印纸）对裁片（布）转印

Innovative and versatile printing calender (movable on wheels) suitable for both the transfer of dye sublimation inks from paper to materials to be printed, and for the reactivation of inks directly printed on textile by means of plotters.

This universal mod. 75 T is completed with front preparation table, allowing the transfer / reactivation of both rolls and materials in piece.



## 技术数据 Technical data

型号: 75T

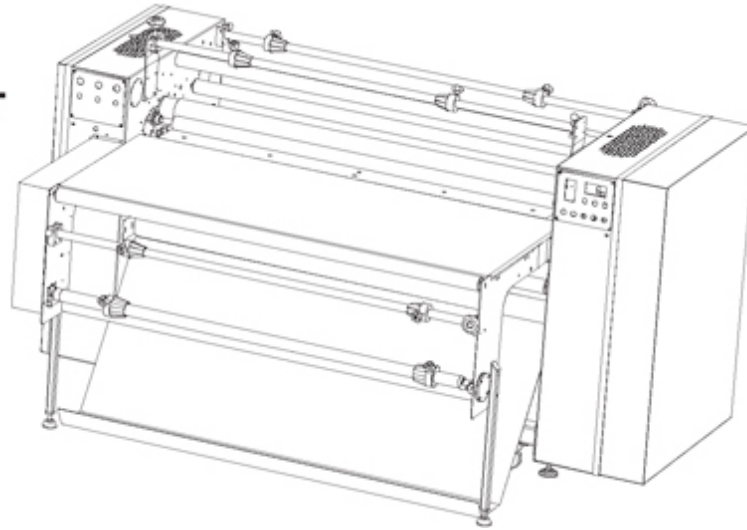

滚筒长度 / Cylinders width	毫米 mm.	1800 (71")
实际转印宽度 / Working width	毫米 mm.	1600 (63")
机器速度 / Mechanical speed	mt./min.	0,1 ÷ 1,7
耗电量 / Installed electric power	Kw	10
平均耗电量 / Average consumption	Kw/h	6.5
加热滚筒直径 / Heated cylinder diameter	毫米 mm.	180
压缩空气用量 / Compressed air consumption	升 / 每分钟 Lt/min	5
机净重 / Net weight of machine body	公斤 Kg	940
工作台板净重 / New weight of Front Table	公斤 Kg	100

数据和技术特征都纯粹是指示性的，随时变更，恕不另行通知

THE DATA AND TECHNICAL FEATURES ARE PURELY INDICATIVE AND SUBJECT TO CHANGES WITHOUT NOTICE



**Artrend®**  
艺康集团

www.ARTREND.com  
info@artrend.com

艺康集团有限公司  
广州艺韬贸易有限公司  
昆山艺新国际贸易有限公司  
宁波艺新贸易有限公司  
越南艺康责任有限公司  
印尼艺康有限公司

Artrend Holdings Ltd.  
Guangzhou Artol Trading Co., Ltd.  
Artrend (Kunshan) Int'l Co., Ltd.  
Artrend (Ningbo) Trading Co., Ltd.  
Vietnam Nghe Khang Co., Ltd.  
PT. Artrend Indonesia

电话 : +852 2304-1363  
电话 : +86 (20) 2867-6300  
电话 : +86 (512) 5747-5900  
电话 : +86 (574) 8817-2681  
电话 : +84 (8) 3811-5266  
电话 : +62 (21) 6530-2669

传真 : +852 2304-7128  
传真 : +86 (20) 2867-6360  
传真 : +86 (512) 5747-5618  
传真 : +86 (574) 8817-2682  
传真 : +84 (8) 3811-1325  
传真 : +62 (21) 6530-2712